



Automatic dough dividers and rounders

Spezzatrici arrotondatrici automatiche



Standard 3Ph - 50/60Hz

mac.pan

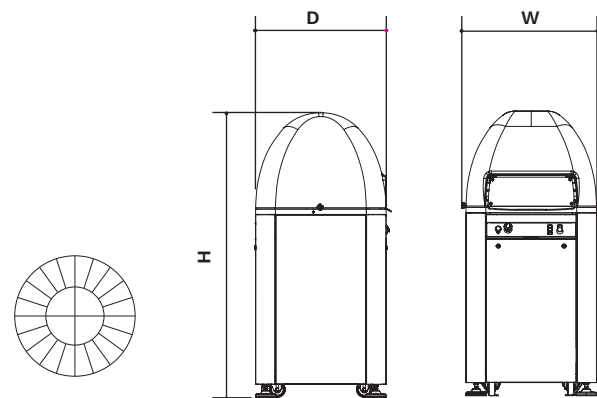

caratteristiche generali • general characteristics

- Frame in electro-welded, painted steel;
- Coating in painted steel or stainless steel.
- Basins in anticorodal aluminium with anodising;
- Knives and grids in stainless steel 304;
- Food zone in polyethylene PE500;
- Plates in polyethylene PETG;
- Ring in aluminium with chemical nickel-plating;
- Quick coupling / uncoupling carters system
- Quick and easy to clean
- Stainless steel machine (ON REQUEST)

- Telaio in acciaio elettrosaldato verniciato;
- Rivestimenti in acciaio verniciato o acciaio inox.
- Vasche e testate in alluminio anticorodal con anodizzazione;
- Coltelli e griglie in acciaio inox 304;
- Superficie interna in polietilene alimentare PE500;
- Piatti in polietilene alimentare PETG;
- Anello in alluminio con rivestimento in nichelatura chimica
- Sistema di aggancio/sgancio rapido carters
- Facile e veloce da pulire
- Macchina inox (SU RICHIESTA)

Our machines are designed, manufactured and assembled in ITALY. - Le nostre macchine sono progettate, costruite e assemblate in ITALIA.



ROUNDERS

Bun rounding divider is a machine that cut a piece of raw dough into small portions and, using an oscillating plate, subsequently roll each piece to obtain balls of the same weight and shape, all in a few seconds.

MODEL	divisions	basis weight gr	capacity kg	head Ø A (mm)	head depth P (mm)	hourly capacity Pz/H	power consumption kw	machine dimension cm	machine weight Kg
MSRS AUT 11	11	180/500	5.5	400	65	1.300	1.3	W66_D70(H145)	230
MSRS AUT 15	15	150/360	5.5	400	65	1.800	1.3	W66_D70(H145)	230
MSRS AUT 18	18	120/280	5	400	65	2.100	1.3	W66_D70(H145)	230
MSRS AUT 22	22	60/220	5	400	65	2.600	1.3	W66_D70(H145)	230
MSRS AUT 30	30	40/135	4	400	65	3.600	1.3	W66_D70(H145)	230
MSRS AUT 30 S	30	25/90	2.7	340	65	3.600	1.3	W66_D70(H145)	230
MSRS AUT 36	36	34/110	4	400	65	4.300	1.3	W66_D70(H145)	230
MSRS AUT 52	52	12/40	2	340	65	6.200	1.3	W66_D70(H145)	230

AUTOMATIC ROUNDERS

Control panel with the possibility of adjusting the pressing, rounding and opening time of the molding chamber. Possibility to save 9 different programs.

ARROTONDATRICI

La spezzatrice arrotondatrice è una macchina veloce e affidabile che permette di tagliare un pezzo di pasta cruda, in piccole parti, e successivamente grazie ad un piatto oscillante di arrotolarne ogni singolo pezzo, in modo da ottenere delle palline di peso e forma uguale, tutto questo in pochi secondi, senza rovinare le caratteristiche del prodotto.

ARROTONDATRICI AUTOMATICHE

Macchina a movimentazione idraulica, con 2 cilindri per la fase di pressata, un cilindro per il taglio e uno per l'arrotondamento. Pannello di comando con possibilità di regolare il tempo dipressata, di arrotondamento e di apertura della camera di formatura. Pulsante per la pulizia dei coltelli. Possibilità di memorizzare fino a 9 programmi diversi.



As continued product improvement is a policy of MAC.PAN Srl, specifications are subject to change without notice.

descrizione • description

